

На правах рукописи

КАМАЛИЕВА АЙГУЛЬ САЛАВАТОВНА



**ТЕХНОЛОГИЯ ПРОЕКТИРОВАНИЯ НАЦИОНАЛЬНОЙ ОДЕЖДЫ
НА ПРИМЕРЕ БАШКИРСКОГО НАРОДНОГО КОСТЮМА**

Специальность 05.19.04 «Технология швейных изделий»

АВТОРЕФЕРАТ

диссертации на соискание ученой степени
кандидата технических наук

МОСКВА 2005

2006-4
9501

На правах рукописи

КАМАЛИЕВА АЙГУЛЬ САЛАВАТОВНА

**ТЕХНОЛОГИЯ ПРОЕКТИРОВАНИЯ НАЦИОНАЛЬНОЙ ОДЕЖДЫ
НА ПРИМЕРЕ БАШКИРСКОГО НАРОДНОГО КОСТЮМА**

Специальность 05.19.04 «Технология швейных изделий»

АВТОРЕФЕРАТ

диссертации на соискание ученой степени
кандидата технических наук

МОСКВА 2005

Из фондов Российской национальной библиотеки

Работа выполнена в Государственном образовательном учреждении высшего профессионального образования Российском заочном институте текстильной и легкой промышленности

Научный руководитель:

доктор искусствоведения, кандидат технических наук,
профессор И.Н. Савельева

Официальные оппоненты:

доктор технических наук, профессор Бастов Геннадий Александрович
кандидат технических наук, профессор Конопальцева Надежда Михайловна

Ведущее предприятие: Уфимский государственный институт сервиса

Защита состоится 28 июня 2005 г. в 12 час. на заседании диссертационного совета К 212.201.01 при ГОУ ВПО РосЗИТЛП по адресу: 123298, г. Москва, ул. Народного Ополчения, д. 38, корп. 2

С диссертацией можно ознакомиться в библиотеке РосЗИТЛП

Автореферат разослан «23» мая 2005г

Ученый секретарь

диссертационного совета К 212.201.01

кандидат технических наук, доцент Тихонова Т.П.

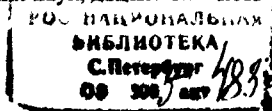

ОБЩАЯ ХАРАКТЕРИСТИКА РАБОТЫ

Актуальность темы. Процесс национального возрождения, начавшийся в конце XX века, обусловил повышение спроса на такой вид одежды как национальный костюм. Он является обязательным атрибутом на ежегодных народных праздниках, концертах, торжественных мероприятиях. О повышении спроса на национальную башкирскую одежду говорит и то, что с 90-х годов увеличилось число комбинатов, специализирующихся на изготовлении подобных костюмов. 10 лет назад существовал только один комбинат по пошиву сценической одежды, сегодня их уже насчитывается 12. Естественно, что для данных предприятий остро встает вопрос конкурентоспособности изделий, повышения качества изготавливаемых костюмов.

Предварительный анализ производственного процесса изготовления национального костюма в комбинатах республики Башкортостан выявил недостатки, связанные с разработкой моделей, которые зачастую являются чересчур стилизованными и отвлеченными от настоящих подлинных образов или же полностью копируют музейные экспонаты. Анализ литературных источников по традициям башкирского народного костюма выявил отсутствие дизайнерского подхода к изучению одежды башкир. Все существующие материалы ограничиваются сведениями лишь этнографического и исторического характера. Кроме того, в ходе анализа существующих подходов и методов изучения народного костюма специалистами швейной промышленности выявилась неразработанность процесса проектирования национального костюма. Чаще всего, результаты исследований находят практическое применение в создании современной одежды или аксессуаров. В связи с этим, разработка технологии проектирования национальной одежды на примере башкирского костюма является актуальной.

Целью работы является совершенствование технологии проектирования современного национального костюма с использованием разработанной информационной базы данных о композиционно-конструктивных решениях народного костюма.

Для достижения поставленной цели решены следующие задачи:

- выполнен обзор научных работ, посвященных изучению народного костюма и анализ существующих методов использования результатов исследования;
- выполнен обзор и систематизация имеющихся в литературе сведений о традициях в башкирском костюме;
- разработан метод исследования пластики одежды в плоскостном изображении;
- исследованы конструктивно – композиционные решения в башкирской одежде (с получением разверток деталей кроя и схем расположения декора);
- выявлены закономерные взаимосвязи между элементами и средствами композиции, конструкцией и декором;
- проведена группировка одежды внутри одной ассортиментной группы по общности признаков;
- выявлены принципы гармонизации башкирской женской народной одежды во взаимодействии с фигурой башкирских женщин;
- разработаны требования к моделям национальной одежды;
- разработаны рекомендации для проектирования моделей башкирской национальной одежды;
- разработана коллекция моделей национального башкирского костюма.

Объект исследования – башкирский народный женский костюм (более 200 подлинных экземпляров одежды из частных коллекций и музеев республики Башкортостан).

Предмет исследования – композиционно - конструктивные решения башкирской народной женской одежды.

Методы и средства исследования. В данной работе применялись основные теоретические положения композиции, материаловедения, конструирования, технологии и дизайна одежды, художественно – конструкторский анализ народной одежды, системный подход, методы статистического исследования.

Научная новизна заключается в следующем:

- впервые исследованы конструктивно – композиционные решения башкирской народной женской одежды с позиций дизайна и введены в научный обиход новые творческие источники для возможных проектных разработок;

- разработана методика фотографирования образцов одежды в плоскости с помощью сконструированной установки;
- впервые применен кластерный анализ для группировки совокупности народной одежды по ряду общих признаков;
- разработаны требования к моделям национальной одежды;
- разработаны приемы адаптации конструктивно – композиционного строя башкирского народного костюма к проектированию современной национальной одежды.

Практическая значимость. Проведенные исследования позволяют:

- решать конкретные задачи по созданию исторически и этнографически достоверных образов башкирской народной одежды в соответствующих костюмных комплексах;
- обеспечить разнообразие разрабатываемых национальных моделей за счет возможности комбинирования конструктивных основ и декоративных элементов внутри каждой группы, объединенной путем кластерного анализа;
- использовать материал по композиции и конструкции народной одежды в качестве творческого источника при создании современной одежды различного назначения;
- обеспечить экономический эффект за счет:
 - сокращения времени на изготовление лекал путем унификации конструктивных основ башкирской народной одежды всех ассортиментных групп;
 - сокращения времени на отделочные работы путем унификации схем расположения и видов декора;
 - больших возможностей в комплектовании предметов в башкирском народном костюме внутри определенного комплекса.
- использовать материалы и выводы по работе в лекционно-просветительской деятельности и при составлении специальных курсов по культурологии, искусствоведению и костюмологии.

Апробация результатов работы. Основные положения и результаты диссертационной работы докладывались, обсуждались и получили положительную оценку на:

- Международной научной конференции «Мода и дизайн: исторически опыт - новые технологии» (в рамках конкурса «Адмиралтейская игла») в г. Санкт – Петербурге (2000 г.);

- Международной научной конференции «Мода и дизайн: исторически опыт - новые технологии» (в рамках конкурса «Адмиралтейская игла») в г. Санкт – Петербурге (2002 г.);

- Международной региональной научно – практической конференции «Проблемы обучения и воспитания молодежи» в г. Уфе (2004 г.);

- заседаниях кафедры «Технология швейного производства» РосЗИТЛП (2001-2005г.);

- заседаниях кафедры «Технологии и дизайна одежды» УТИС (2005г.).

На защиту выносятся:

- информационная база данных о композиционно – конструктивных решениях народного башкирского костюма;
- рекомендации для дизайн–проектирования семи комплексов башкирской народной одежды.

Внедрение результатов работы. Практическая значимость работы подтверждена результатами ее производственной проверки и внедрения на предприятиях, специализирующихся на изготовлении национальной одежды: ООО «Альфа и М» (г. Уфа) и «ЧП Тарасова М.И.» (г. Уфа).

Публикации. По материалам диссертации опубликовано семь печатных работ, в том числе одна монография.

Объем работы. Диссертация состоит из введения, четырех глав, выводов, списка литературы и восьми приложений. Объем диссертации составляет 129 страниц м/п текста, 86 таблиц, 89 рисунков. Список литературы содержит 101 источник.

СОДЕРЖАНИЕ РАБОТЫ

Во введении обоснована актуальность темы диссертационной работы, определена ее цель и сформулированы задачи исследования, отмечена научная новизна и практическая значимость результатов работы.

В первой главе диссертации по материалам источников литературы систематизированы сведения о традициях в башкирском народном костюме. В результате выявлены и классифицированы все виды башкирской одежды, головных уборов, украшений и обуви.

Выявлено существование в башкирском костюме семи комплексов, различных по материалу, покрою, декору и комплектности. Выяснилось, что различия в костюме башкир обусловлены характером труда, типом хозяйствования, историческими предпосылками и другими факторами.

Для того, чтобы проследить связь человека с костюмом, по материалам источников были определены типы телосложения женщин рубежа XIX – XX веков.

Систематизированные материалы обзора литературы показали недостаточность информации для грамотного проектирования башкирской национальной одежды и выявили необходимость дополнительного исследования с позиций дизайнера и конструктора.

Вторая глава посвящена созданию информационной базы данных о композиционно – конструктивных решениях в башкирском костюме. Использовался художественно – конструкторский анализ народной одежды. Решение задачи состояло из трех этапов.

На первом этапе художественно – конструкторского анализа исследованы и проанализированы конструктивные основы более 200 натуральных образцов башкирской народной одежды. В ходе исследования были выполнены развертки деталей кроя. На основе разверток была проведена типизация конструкций. В результате получено 6 типов конструкций платьев, 4 типа – безрукавок (камзолов), 7 типов верхней одежды (халатов), 5 – фартуков. Информация о типах конструкций представлена в виде таблиц, с указанием номера костюмного комплекса. Дальнейший анализ деталей кроя воротников, застежек, рукавов проводился по методу ступенчатой детализации, результаты которого представлены в табличной форме. Для связанности табличных данных между собой в каждой таблице указан тип конструкции.

По разверткам деталей кроя проведен анализ средств формообразования и характера поверхности башкирской одежды, в результате которого выделены две

группы. К первой относятся платья и передники, ко второй - халаты и безрукавки. В первой группе преобладает рельефная поверхность, образованная за счет сборок и защипов, во второй преобладает ровная – за счет отрезных бочков и рельефов.

На основе анализа типов конструкций и средств формообразования выявлены территориальные различия в покрое всех видов одежды, а также выявлены характерные средства формообразования для каждого комплекса. Установлено, что для костюмов юго-восточного, центрального, самаро – иргизского комплексов характерен прямой силуэт, лаконичность деталей кроя, минимальное количество членений. Для костюмов комплексов северных районов Башкортостан, напротив, характерен полуприлегающий силуэт, членение конструкции отрезными боковыми частями и клиньями. Пример сравнительного анализа типов конструкций по территориальной принадлежности представлен на рисунке 1.



Рисунок 1. Внешний вид (спереди и сзади) и развертка деталей кроя
а) юго-восточного еяля, б) северного еяля.

Исследовано и проанализировано более 50 различных методов обработки, применявшихся в башкирской народной одежде. Выявлено, что в безрукавках и халатах широко практиковалось использование различного декора для усиления прочности срезов борта, горловины, низа и прорезей карманов. Установлено, что в

платьях для обработки срезов оборок, низа юбки, низа рукавов и других срезов широко использовался кант.

Вторым этапом художественно – конструкторского анализа является исследование и анализ композиционного построения башкирской народной одежды. Для решения задачи была сконструирована установка, позволяющая распрямлять изделие в плоскости, так как предлагаемые ранее методы не дают точной информации о характере декорирования костюма. Схема установки представлена на рисунке 2. С помощью установки на специальном экране, разделенном на квадраты размером 10 на 10 см, были сфотографированы более 200 натуральных образцов башкирской одежды. Данные фотографии были использованы для нахождения обобщенной схемы расположения декора, которая представляет собой проекцию контуров изделия и границ размещения декоративных элементов (рисунок 3). Анализ схем выявил общность в расположении орнамента на изделии.

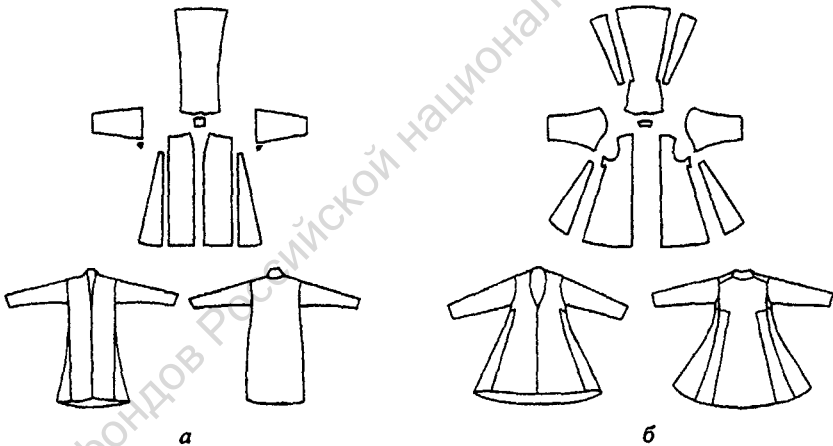
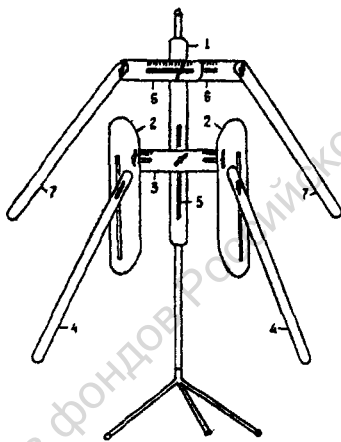

Условные обозначения

- 1.- основной стержень
- 2.- широкие пластины, распрямляющие изделие по линии талии
- 3.- поперечная пластина, на которой крепятся детали (2)
- 4.- длинные узкие пластины, распрямляющие изделий по низу
- 5.- прорезь на основном стержне установки, позволяющая перемещать детали (2,3,4)
- 6.- пластины, имитирующие плечевой пояс
- 7.- длинные узкие пластины, фиксирующие рукава изделия в горизонтальном положении

Рисунок 2. Схема установки, распрямляющей изделие в плоскости.

В платьях было выделено 10 схем, в фартуках -3, в безрукавках -19, в халатах – 20. Наиболее часто используемой в платьях II-VI типа конструкций является схема №3 (53,7%), в которой основную декоративную нагрузку несет юбка платья. В результате анализа схем расположения декора в халатах был выявлен «мотив

гор» (рисунок 3б), применявшийся в одежде горных башкир (юго-восточные и центральные районы Башкортостана).



Рисунок 3. Схемы расположения декора на изделии, полученные с фотографических изображений, сделанных с помощью установки:

а, б) слян (вид спереди, вид сзади), в) платье (вид спереди)

Также были исследованы и проанализированы конструктивные параметры, материал и способ изготовления декоративных элементов внутри каждой ассортиментной группы. Определен набор декоративных элементов и выявлена частота их встречаемости во всех видах башкирской одежды. Например, установлено, что основным видом декора в платьях II-VI типов конструкций является оборка (от 1 до 4 рядов на юбке), причем украшенная вышивкой, аппликацией, тесьмой, кантом и т.д. Из всех видов вышивок в 35,1% случаев использовался тамбур, в фартуках данный процент составляет 60,4.

Характерным для декоративного решения халатов и безрукавок является широкое применение позумента и монет, а также бахромы, цветного и кораллового бисера, машинной строчки, вышивки и чеканок. Определены срезы, и участки орнаментации в данных видах одежды среди которых срез горловины, борта, низа изделия, низа рукава, прорезь кармана, линия талии по спинке, верхняя часть спинки и т.д. Установлено, что каждому срезу и участку соответствует определенный набор декоративных элементов. Например, линия талии по спинке украшалась ложными карманами, монетами, позументом.

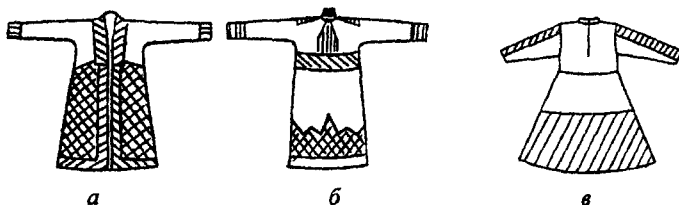
Общеизвестно, что в представлении народа декор являлся не только средством орнаментации одежды, но и выполнял различные функции: защитную, возрастного показателя и социального положения, показателя национальной принадлежности, мастерства и состоятельности. На использование того или иного декора в

костюме влиял ряд факторов: мировоззренческие установки, характер труда, природно-климатические условия и т.д.

Данные сведения очень важны для проектирования национальной одежды, так как они отражают мотивы и причины использования орнамента. Например, использование эполет в костюме юго-восточных башкир объясняется боевым прошлым женщин - амазонок, проживавших на территории данного комплекса. Поэтому этот вид украшения применим только для одежды данного комплекса.

На третьем этапе художественно – конструкторского анализа одежды исследованы и выявлена частота встречаемости средств композиции (пропорций, ритмов, видов членений, использования законов контраста, нюанса и тождества), применявшихся в башкирской народной одежде.

Например, установлено преобладание в башкирской одежде нюансных силуэтных линий, широкое использование «золотого сечения», контрастное цветовое сочетание тканей.

В третьей главе проведен статистический анализ данных исследования композиционно-конструктивных решений башкирской народной одежды. Методом парной корреляции выявлены взаимосвязи, отражающие логику построения башкирской народной одежды. Для обработки данных на персональном компьютере использовался статистический пакет прикладных программ STATISTICA 5.0. Анализировались 80 натуральных образцов верхней одежды, 56 – безрукавной, 40 – натальной и 34 образца передников. Получены взаимосвязи с высокой степенью сопряженности в пределах 1-0,6. Например, выявлена взаимосвязь между цветом и видом основной ткани (-0,92), между асимметрией в декоре и оформлением низа рукава в елян (0,82), и т.д.

Для объединения всей совокупности натуральных образцов в группы по общности вида одежды, территориальной принадлежности, типу конструкции, виду и схеме расположения декора использовался кластерный анализ. В результате получены 9 кластерных групп натальной одежды, 8 групп безрукавной, 10 групп – поясной и 7 – верхней.

Четвертая глава посвящена разработке требований к моделям национального костюма, а также разработке рекомендаций по проектированию семи

комплексов башкирской национальной одежды.

Требования к моделям национального костюма обусловлены категорией будущих потребителей данной одежды. К ним относятся люди, профессия которых связана с публичными выступлениями, например, участники народных гуляний, представители нации за рубежом и т.д. Исходя из этого, первым требованием к моделям национальной одежды является ее индивидуальность, то есть костюм должен быть по возможности изготовлен в минимальном количестве, чтобы снизить риск встречи двух одинаково одетых людей. Это означает, что перед проектировщиком ставится задача создания разнообразных по внешнему виду моделей и подготовки их в короткие сроки в производство. Для выполнения этой задачи широко применимы средства разнообразия поверхности изделия и унификация конструктивных основ и декоративных элементов. На основе данных кластерного анализа, а также анализа конструктивных решений в башкирской одежде методом конструктивного моделирования были разработаны конструкции моделей платьев, безрукавок и халатов, характерные для различных комплексов.

Вторым требованием к моделям национальной одежды является этнографическая и историческая достоверность образа. Перед проектировщиком ставится важная задача – отразить посредством покроя и декора в современном национальном костюме историческое развитие, природные и климатические условия проживания, характер труда народа. Созвучным с данным требованием является также соответствие используемых в национальной одежде элементов декора и головных украшений их семантическому смыслу. И последнее требование – это узнаваемость моделей, то есть возможность идентифицировать их с определенной национальной культурой.

На основе анализа композиционно – конструктивных решений и статистического анализа данных проведенного исследования были разработаны рекомендации к проектированию семи комплексов национальной башкирской одежды. Структура рекомендаций на примере юго-восточного комплекса представлена на рисунке 4, она включает в себя конструкции моделей, характерные для данного комплекса виды декора и схемы их расположения и другое. Из головных украшений выделены наиболее узнаваемые и рекомендуемые в использовании для всех



Рисунок 4. Структура рекомендаций для проектирования юго-восточного комплекса башкирской народной одежды.

костюмов определенного комплекса. На основе рекомендаций разработана коллекция из 21 модели, отвечающая вышеперечисленным требованиям.

ОБЩИЕ ВЫВОДЫ

1. Анализ литературных источников выявил подходы к изучению народного наследия и пути использования результатов его исследования. Выяснилось, что практическое применение данных исследований ориентировано на разработку современной одежды различного назначения: повседневной, специальной, торжественной, рабочей. Выявились отсутствие специальных разработок по проектированию национальной одежды, в частности башкирской. В результате обзора литературы также определена степень изученности традиций в башкирской народной одежде.

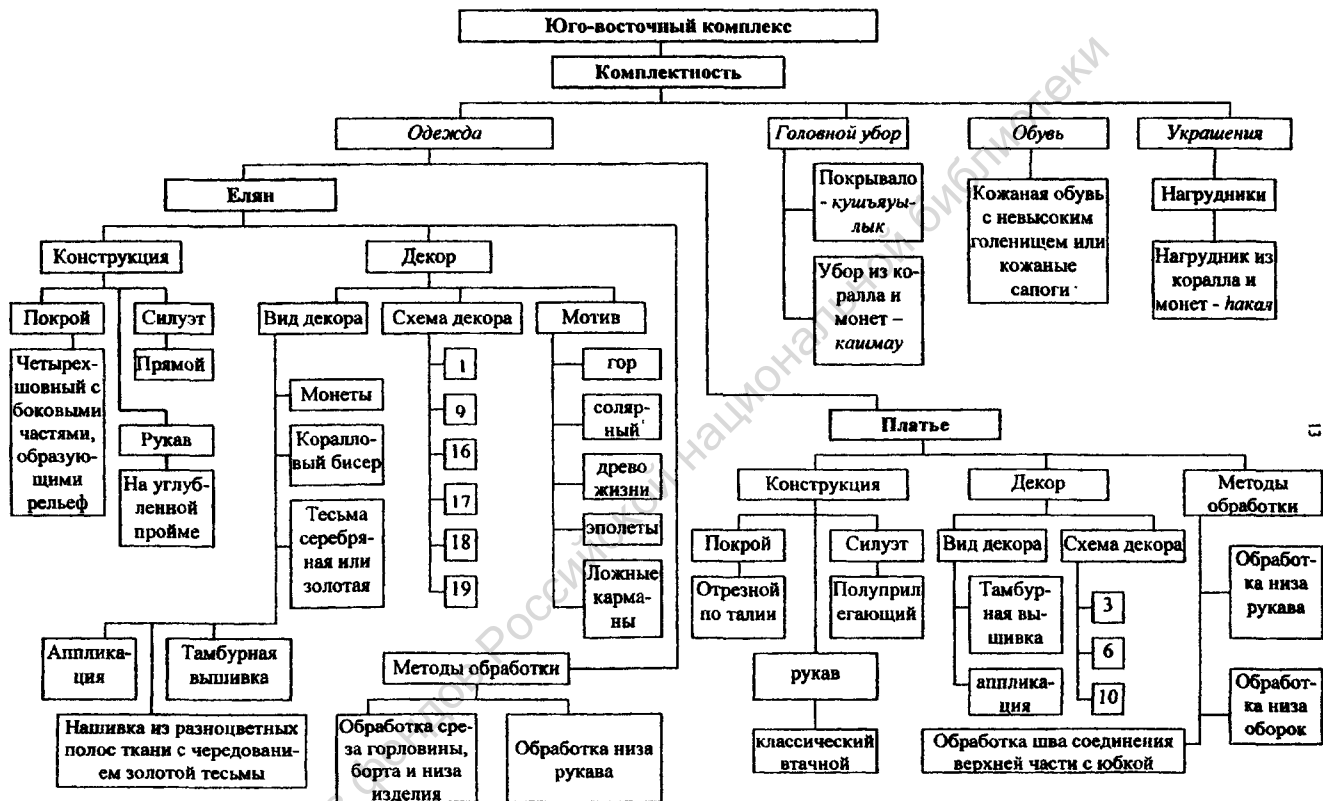
2. Определена структура башкирского народного костюма, их виды и способы их орнаментации, систематизированы сведения о головных уборах, украшениях и обуви. Выявлено, что в башкирском костюме существует семь разновидностей образов, характерных для различных районов республики Башкортостан.

3. В результате анализа литературных источников определены типы телосложения башкирских женщин рубежа XIX – XX века. По общности антропометрических признаков выделено три группы башкир: восточная, характеризующаяся брахиморфным телосложением и наибольшими размерами лица, северо-западная – долихоморфным телосложением и сравнительно наименьшими размерами лица и юго-западная – занимающая среднее положение между двумя первыми.

4. По методике художественно – конструкторского анализа (ХКА) выявлены конструктивные решения 200 подлинных образцов башкирской народной одежды. Установлены две однотипные по средствам формообразования и характеру поверхности группы. Первая включает в себя платья и фартуки, вторая – халаты и безрукавки. В первой группе используются складки, сборки и защипы, образующие рельефную поверхность. Во второй группе преобладает гладкая поверхность, создающаяся за счет боковых отрезных частей переда и спинки, клиньев и т.д.

5. С помощью разработанной установки, «распрямляющей» изделие в плоскости, и по методике ХКА выявлены композиционные решения в башкирской

народной одежде.

Определены и классифицированы виды и способы орнаментации, схемы расположения декора в костюме. Установлена, однотипность по виду и способу декора между платьями и фартуками, а также безрукавками и халатами.

6. Выявлены элементы и средства композиции, применявшиеся в башкирской народной одежде. Определено процентное соотношение использования законов нюанса, тождества и контраста.

7. В результате статистического анализа выявлены корреляционные взаимосвязи между элементами и средствами композиции, отражающие логику построения башкирской народной одежды.

8. В результате кластерного анализа, проведенного с целью объединения совокупности башкирской одежды по общности типов конструкций, видов декора, схем расположения орнамента, вида ассортимента выявлены девять групп платьев, восемь групп безрукавок, десять групп фартуков и семь групп халатов.

9. Установлен ряд требований к моделям национальной одежды, обусловленных спецификой назначения изделий и особой категорией потребителей, профессия которых связана с публичными выступлениями. Выяснилось, что основными требованиями к моделям национальной одежды являются индивидуальность, узнаваемость модели, этнографическая и историческая достоверность образа, соответствие используемых головных уборов и декора их семантическому смыслу.

10. На основе анализа формообразующих средств, применявшихся в натуральных образцах башкирской одежды, разработаны конструкции моделей платьев, безрукавок, халатов.

11. Разработаны рекомендации по проектированию семи комплексов башкирской национальной одежды. Выявлены характерные узнаваемые элементы костюмного комплекса, пропорциональные отношения элементов в композиции, перечень украшений, обуви, связь человека с костюмом.

12. Разработана коллекция моделей национальной башкирской одежды, отвечающая установленным в работе требованиям.

Список опубликованных работ по теме диссертации:

1. Камалиева А.С. Некоторые принципы конструктивного построения национальной женской одежды южных районов Башкортостана // Традиции и современность: Межвузовский сборник научных статей. – Уфа: РИО РУНМЦ Госкомнауки республики Башкортостан, 1999. – с. 28-34.

2. Камалиева А.С. К вопросу изучения башкирского национального женского костюма // Традиции и современность: Межвузовский сборник научных статей. – Уфа: РИО РУНМЦ Госкомнауки республики Башкортостан, 1999. – с. 35-40.

3. Камалиева А.С. Башкирский костюм и этнодизайн // Проблемы профессионального образования: Сборник статей / Выпуск 2 УАТ- Уфа: РИО РУНМЦ Госкомнауки республики Башкортостан, 2000. – с. 87-89.

4. Камалиева А.С. К вопросу анализа традиций башкирского народного костюма // Мода и дизайн: исторический опыт – новые технологии: Материалы Международной научной конференции (в рамках конкурса «Адмиралтейская игла – 2000») - СПб. СПГУДТ. 2000- с. 49-50.

5. Камалиева А.С. Традиции башкирского искусства в дизайне современного костюма // Мода и дизайн: исторический опыт – новые технологии: Материалы Международной научной конференции (в рамках конкурса «Адмиралтейская игла – 2002») - СПб. СПГУДТ. 2002- с. 57-58.

6. Камалиева А.С. Исторический опыт и пути адаптации башкирского костюма // Проблемы обучения и воспитания молодежи: Материалы региональной научно – практической конференции: Сборник статей, вып. 15 – Уфа РИО РУНМЦ МО РБ – 2004 – с. 64-65.

7. Камалиева А.С. Технология проектирования комплексов национальной башкирской одежды. – Уфа: РИО РУНМЦ МО РБ, 2005.- 350 с., включая рис., табл., схем.

Из фондов Российской национальной библиотеки

■ 12 0 5 9

РНБ Русский фонд

2006-4

9501

Из фондов Российской национальной библиотеки