

У

На правах рукописи

НУРГАЛИЕВ ЕСЕНТАЙ РИЗЕКОВИЧ

СОВЕРШЕНСТВОВАНИЕ ФОРМ И МЕТОДОВ
ФУНКЦИОНИРОВАНИЯ МАЛОГО ПРЕДПРИНИМАТЕЛЬСТВА В
МОЛОЧНОЙ ПРОМЫШЛЕННОСТИ

Специальность: 08.00.05 - Экономика и управление народным хозяйством
(предпринимательство)

Автореферат диссертации на соискание ученой степени
кандидата экономических наук



Астрахань - 2005

Работа выполнена в Астраханском государственном техническом университете на кафедре «Экономика бизнеса и финансы».

Научный руководитель: кандидат экономических наук, профессор
Семенов Владислав Михайлович

Официальные оппоненты: доктор экономических наук, профессор
Цатхланова Тамара Тавиновна
кандидат экономических наук
Акимов Олег Ювенальевич

Ведущая организация: Астраханский Государственный Университет

Защита состоится « 14 » мая 2005 года в 13.00 часов на заседании регионального диссертационного совета КМ 307.001.03 при Астраханском государственном техническом университете по адресу: 414025, г. Астрахань, ул. Татищева, 16, ауд. 319 шестого учебного корпуса (зал заседаний Учёного Совета Института экономики АГТУ).

С диссертацией можно ознакомиться в библиотеке Астраханского государственного технического университета.

Автореферат разослан « 14 » апреля 2005 года

Ученый секретарь
Регионального диссертационного
совета КМ 301.001.03,
кандидат экономических наук, доцент



И.И.Потапова

I. ОБЩАЯ ХАРАКТЕРИСТИКА РАБОТЫ

1.1. Актуальность темы исследования. Функционирование малого предпринимательства в молочной отрасли промышленности определяется рядом характерных особенностей самой отрасли.

Главная из них заключена в специфике перерабатываемого сырья. Молоко является ценнейшим пищевым продуктом, в котором при хранении происходят биохимические процессы, влекущие за собой изменение качества сырья. Скоропортящийся характер молока вызывает большие трудности в его транспортировке. Другая особенность заключается в сезонности производства и заготовки молока.

Обозначенные специфические особенности функционирования рынка молока и молочных продуктов определяют высокорискованный характер предпринимательской деятельности в молочной промышленности. Вследствие этого развитие форм и методов функционирования малого предпринимательства в рамках рыночной экономики является необходимым условием успешного развития молочной отрасли.

С учетом специфики молочной промышленности особую роль и значение приобретает государственная поддержка малых предприятий, работающих в этой отрасли. При этом основными формами реализации государственной поддержки малого предпринимательства в Российской Федерации являются целевые программы.

В то же время их эффективность в регионах в условиях ограниченных финансовых ресурсов невысока. К примеру, в молочной отрасли Астраханской области по итогам 2003 года в сравнении с 2002 годом наблюдалось сокращение количества малых предприятий (на 12%) и снижение объемов производства в сопоставимых ценах на 9,5%, вызванных в том числе и использованием морально устаревшего оборудования, не выдерживающего постоянно возрастающих требований к качеству производимой продукции.

В связи с этим наиболее эффективным способом привлечения инвестиционного капитала, на взгляд автора, может стать лизинг. Однако

отсутствие методических разработок по оценке эффективности различных лизинговых схем инвестирования молокоперерабатывающего производства препятствуют его широкому использованию.

Немаловажным аспектом развития форм и методов функционирования малого предпринимательства является соответствие его организационно-правовых форм изменяющимся условиям хозяйствования. Вместе с тем основной проблемой в этом вопросе является отсутствие единых критериев отнесения хозяйствующего субъекта к объектам малого предпринимательства, что не является особенностью только российского малого предпринимательства, а касается всего мирового предпринимательского сообщества. Неопределенность в терминологии и методологии оценки критериев малого предпринимательства предопределяет и несовершенство нормативной правовой базы, регламентирующей деятельность малого бизнеса.

Таким образом, высокая научная и народнохозяйственная значимость дальнейшего развития форм и методов функционирования малого предпринимательства в молочной промышленности как фактора, способствующего эффективному развитию отрасли, и определяет актуальность темы исследования.

1.2. Степень разработанности проблемы. Исследование предпринимательства как особой формы экономической деятельности постоянно находится в центре внимания зарубежных и отечественных ученых. Из зарубежных трудов наиболее известны в этой области работы Й. Шумпетера, который, исследуя природу предпринимательской деятельности, поклат ее инновационную сторону и функции предпринимателя в обществе. Теория предпринимательства получила свое развитие в работах Р.Кантильона, Ф. Найта, Ж. Б. Сея, А. Маршалла, Ф. Хайека, А. Смита, Д. Рикардо, Д. С. Милля, Р. Хизрича и других.

Рыночные преобразования последних лет, возрастание роли предпринимательства в современной экономической системе способствовали появлению новых исследований в отечественной научной мысли. Большой

интерес представляют работы Л.И. Абалкина, О.Ю. Акимова, А.В. Бусыгина, А.И. Виленского и других.

В то же время, несмотря на большое количество исследований, закономерности развития малого предпринимательства и предпринимательских отношений в целом остаются недостаточно изученными, отсутствует однозначная трактовка малого предпринимательства. Еще менее изученными оказались проблемы малого предпринимательства в молочной промышленности.

Значительный вклад в исследования становления продовольственного рынка в России внесли В.Р. Боев, И.И. Лукинова, В.Д. Гончаров, С.В. Киселев, Г.И. Макин, Э.А. Сагайдак, И.Г. Храмова, и др. Также существенный вклад в развитие теоретико-методологических основ функционирования агропромышленного комплекса, в том числе и молочной отрасли, внесли работы П.В.Акинина, Э.Н.Крклатых, А.А.Маркина, В.А.Лихонова и др.

Однако проблемы формирования и развития продовольственного рынка представлены, как правило, на макроэкономическом уровне и практически не касаются формирования специализированных продуктовых рынков в регионах и проблем малого бизнеса в продовольственном производстве.

Таким образом, актуальность и недостаточная научная разработанность проблемы совершенствования форм и методов функционирования малого предпринимательства в молочной промышленности в условиях становления рыночных отношений и определили выбор темы, цель и задачи диссертационного исследования.

1.3. Цель и задачи исследования. Цель исследования заключается в разработке комплекса научно обоснованных предложений по совершенствованию форм и развитию методов функционирования малого предпринимательства в молочной промышленности с учетом ее специфики.

В соответствии с целью исследования в работе были поставлены и решены следующие задачи:

1. Исследована эволюция понятия «предпринимательство» и дана авторская трактовка этого определения с учетом современных реалий.
2. Проанализированы сущность, особенности становления и развития предпринимательства в Российской Федерации, определены роль и место малых предприятий в экономической системе Российской Федерации, в том числе в молочной промышленности.
3. Проанализированы существующие организационно-правовые формы и современные подходы к определению критериев малого бизнеса в пищевой промышленности.
4. Проведена оценка современного состояния и определены особенности развития малого бизнеса в молочной промышленности Астраханской области.
5. Разработана концепция совершенствования форм и методов малого бизнеса в молочной промышленности.
6. Разработана эшнш'жо-математическая модель для оценки эффективности различных лизинговых схем применительно к молочной промышленности.
7. Разработаны меры по государственной поддержке развития малых предприятий в молочной промышленности.

1.4. Предмет и объект исследования.

Предметом исследования явились организационно - правовые формы и методы функционирования малого предпринимательства.

Объектом исследования выступают молокоперерабатывающие предприятия малого бизнеса Астраханской области.

1.5. Теоретической и методологической основой исследования послужили труды отечественных и зарубежных ученых по общетеоретическим проблемам становления и развития малого предпринимательства, практика развития рыночных отношений.

1.6. Методы исследования. Для решения поставленных в работе задач использованы методы факторного, финансового и экономико-статистического

анализа, экономико-математического моделирования.

1.7. Эмпирическую базу исследования составили материалы департамента экономического развития Астраханской области, управления по торговле, общественному питанию и бытовому обслуживанию Астраханской области, статистических органов, нормативные правовые акты Российской Федерации, материалы отечественных и зарубежных исследований, научно-технических совещаний, конференций, симпозиумов по исследуемым вопросам, анкетных опросов, личных наблюдений автора

II. ОСНОВНЫЕ ИДЕИ, СОДЕРЖАНИЕ И ВЫВОДЫ ДИССЕРТАЦИИ

Положения диссертации, выносимые на защиту:

1. Авторская трактовка понятия «предпринимательство».
2. Научное обоснование псевдоэффективности функционирования малых предприятий в молочной промышленности региона через внедрение прогрессивных форм и методов организации предпринимательской деятельности.
3. Схема программных мероприятий по снижению факторов риска предпринимательской деятельности в молочной промышленности.
4. Экономико-математическая модель оценки эффективности использования лизинговых схем в инвестировании молокоперерабатывающего производства.
5. Мероприятия по государственной поддержке малых предприятий молочной промышленности региона-

Идеи, содержание и выводы исследования раскрываются в трех главах работы.

В первой главе диссертации «*Методологические и методические аспекты функционирования малого предпринимательства*» исследована экономическая сущность теории предпринимательства, мировые и отечественные критерии оценки малого предпринимательства, особенности форм и методов малого предпринимательства в современной экономической

системе.

Предпринимательство - сложный социально-экономический феномен, означающий специфическую деятельность в условиях рыночной экономики и имеющий неоднозначное экономическое содержание.

На основе теоретического анализа и обобщения существующих понятий предпринимательства в работе предложена авторская трактовка понятия «предпринимательство».

«Предпринимательство как специфический вид экономической деятельности в условиях рынка направлено на извлечение личной выгоды (предпринимательского дохода) в сочетании с общественной пользой и основано на инициативе, новаторстве, знаниях, предприимчивости, умении и готовности рисковать, сочетать различные факторы современного производства, нести правовую, хозяйственную и социальную ответственность за свои действия».

Приведенное авторское определение наиболее полно отражает суть и специфику предпринимательства в различных формах его проявления. При этом формы предпринимательской деятельности достаточно многообразны. По виду хозяйственной деятельности и характеру совершаемых операций следует разчитать предпринимательство производственное, коммерческое, финансовое, консультативное. По территориально-национальным масштабам - национальные, транснациональные компании. По формам собственности имущество предприятия может быть частным, государственным, муниципальным или находиться в собственности общественных объединений (организаций). По количеству собственников предпринимательская деятельность может быть индивидуальной, коллективной. По организационно-правовому признаку выделяют хозяйственные товарищества и общества, кооперативы, предпринимателей без образования юридического лица. По количественному критерию существуют крупные, средние, малые предприятия.

Малое предприятие является частной формой предпринимательства. Основным количественный признак - небольшие масштабы бизнеса, определяет

качественные особенности малого предпринимательства. Очевидно, что неустойчивость малого предприятия в силу ограниченности ресурсов гораздо выше, чем у средних и крупных предпринимательских структур. Но и гибкость, и восприимчивость к инновациям у малого бизнеса заметно выше, чем у его крупных партнеров, что связано с отсутствием громоздких управленческих систем в сфере малого предпринимательства. В малых фирмах первоначальные вложения относительно невелики, но в случае коммерческого успеха дают возможность получить достаточно высокий доход.

В экономической литературе и мировой практике выделяют различные подходы, критерии к классификации и определению малых предприятий.

Подходы к определению основных параметров малого предпринимательства зависят от сложившейся в стране практики, структурных особенностей производства, а также целей государственной политики в отношении малых предприятий.

Количественные критерии оценки размеров предприятия в разных странах существенно разнятся. Одни страны принимают единый для всех отраслей показатель максимальной численности малого предприятия (Франция, Германия, Австрия), другие дифференцируют численность по отдельным отраслям, не обосновывая установленный размер численности. На наш взгляд, это связано с национальными традициями и особенностями развития отдельной отрасли в конкретной стране.

Менее распространенный количественный критерий определения предприятия как малого связан с результатом его деятельности. Чаще других в этих целях используют объем хозяйственного оборота капитала или объем годовых продаж (США, Германия, Великобритания, Франция). Но и здесь нет единства в предельных размерах показателя. Более того, сравнение осложнено различием национальных валют.

В странах Западной Европы для статистических наблюдений за феноменом малых предприятий делались неоднократные попытки использования единого определения. Однако в каждой стране, входящей в это сообщество, существуют свои традиционные определения малого бизнеса, которые зависят

от конкретных задач, ставящихся перед ним в каждом конкретном случае.

К преимуществам использования качественных критериев можно отнести широкий выбор признаков, позволяющих оценить бизнес на предмет его величины. К вышеперечисленным качественным признакам можно добавить «масштаб номенклатуры выпускаемых изделий», «роль собственника в непосредственном ведении бизнеса», «степень устойчивости к колебаниям экономической конъюнктуры» и многие другие признаки.

В то же время, использование качественного подхода к исследованию размеров бизнеса носит достаточно ограниченный характер. Это связано с трудностями в получении объективных и достоверных данных для определения большинства качественных характеристик. Как правило, такая информация носит конфиденциальный характер. Несомненно, труднодоступность информации является существенным недостатком качественного подхода в оценке малых предприятий.

Во второй главе исследования *«Состояние и проблемы развития малого предпринимательства»* в рамках концептуальных направлений развития малого предпринимательства в России дана характеристика экономического состояния малого бизнеса в молочной отрасли, проанализированы факторы риска, определяющие развитие малого предпринимательства в молочной промышленности и предложена схема программных мероприятий по снижению рисков с учетом особенностей малого предпринимательства в молочной отрасли Астраханской области.

Малое предпринимательство в молочной отрасли Астраханской области занимает важное место: на его долю приходится 64,3% объема всех произведенных в области молочных продуктов. Удельный вес маслосырородельной и молочной промышленности в общем объеме производства малых предприятий пищевой промышленности Астраханской области по состоянию на 2003 год составляет 7,7 % (см. рис. 1).

Потребность среднестатистического жителя Астраханской области составляет 194,3 кг молока и молочных продуктов в год. Годовая потребность

II

области в этом ценном продукте составляет 200 тыстанн. Фактическое потребление молочной продукции с учетом её реализации всеми категориями хозяйств области составило в 2003 году 147,3 кг на одного жителя (89 % от нормы). По данным Астраханского областного комитета государственной статистики за 2003 год, Астраханская область находилась на последнем месте среди регионов Южного федерального округа по уровню потребления молока и молочных продуктов, что создает предпосылки для динамичного развития отрасли в связи наметившейся тенденцией увеличения доходов населения.

В то же время наличие высоких рисков сдерживает развитие малого предпринимательства в молочной отрасли.

Несомненно, что риск есть вероятностная категория, и в этом смысле наиболее обоснованно с научных позиций охарактеризовать и измерить его как вероятность возникновения определенного уровня потерь.



Рис. 1. Диаграмма удельного веса малых предприятий по отраслям пищевой промышленности в Астраханской области по состоянию на 2003 год

При всесторонней оценке риска следовало бы устанавливать для каждого абсолютного или относительного значения величины возможных потерь соответствующую вероятность возникновения такой величины. Поэтому построение кривой вероятностей призвано быть исходной стадией оценки

риска, но применительно к предпринимательству в молочной отрасли это чрезвычайно сложная задача. Поэтому, практически приходится ограничиваться упрощенными подходами, оценивая риск по одному или нескольким показателям, представляющим обобщенные характеристики, наиболее важные для оценки приемлемости возможного риска. В случае, если под риском понимать уровень возможных потерь, т.е. неопределенное сокращение стоимости в результате реализации возможной опасности, то вероятные зоны риска могут быть представлены как зоны допустимого, критического и катастрофического рисков.

Особенностью молочной отрасли является то, что к набору общепринятых видов экономических рисков (производственный, кредитный, процентный, риск ликвидности, инвестиционный, рыночный) необходимо прибавить риски проигрыша в «игре с природой», которые вызываются не только форс-мажорными обстоятельствами, но и степенью точности прогнозов, используемых при определении вероятности наступления ожидаемого события. Методы принятия решений в «играх с природой» зависят от характера неопределенности, точнее, от того, известны или нет вероятности состояний (стратегий) природы, т.е. имеет ли место ситуация риска или неопределенности.

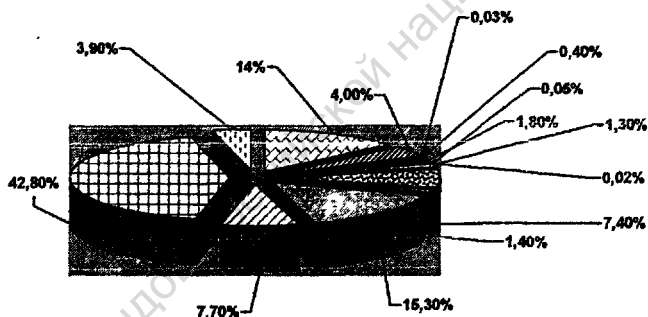
При этом количественная оценка экономического риска, основанная на статистическом, экспертном методах или их комбинации, должна включать три основных этапа:

- > выявление возможных вариантов решения проблемы;
- > определение возможных экономических и иных последствий от реализации принятых решений;
- > интегральная многокритериальная оценка риска.

В логической связи с этапами количественной оценки экономического риска с учетом специфики молочной отрасли программа действий (мероприятий) по снижению факторов риска может быть представлена следующим образом (см. рис.2).

Экономический анализ деятельности малых предприятий

молокоперерабатывающей промышленности Астраханской области выявил ряд негативных тенденций, в том числе нестабильность их финансового состояния, которая характеризуется недостатком собственных оборотных средств, низкой платежеспособностью, ростом кредиторской и дебиторской задолженности, отсутствием абсолютной ликвидности, низкой капиталотдачей. В этих условиях особенно актуальна государственная поддержка в решении вопросов обеспечения производств сырьем, организации цивилизованного рынка, переоснащения устаревших производств и т.д.



Рис.2 . Программа мероприятий по снижению факторов риска

Отмечено также недостаточное использование мощностей в отрасли, которое связано, на взгляд автора, как с внешними, так и с внутренними проблемами. К внутренним проблемам относится неплатежеспособность большинства малых предприятий области, в большинстве случаев зависящая от внешней среды предприятия: «дороговизны» сырья, отсутствия устойчивых каналов сбыта, «засилья» дешевой иногородней продукции, налогового давления и т.д. Сюда же надо отнести морально устаревшее и изношенное оборудование большинства предприятий отрасли, доставшееся им еще от «советских времен».

В третьей главе «Совершенствование форм и методов функционирования малого предпринимательства в молочной

промышленности» разработан ряд конкретных предложений, касающихся внедрения прогрессивных форм и методов организации предпринимательской деятельности. Разработана экономико-математическая модель оценки эффективности лизинга. Определены основные направления государственной поддержки малого предпринимательства в молочной промышленности.

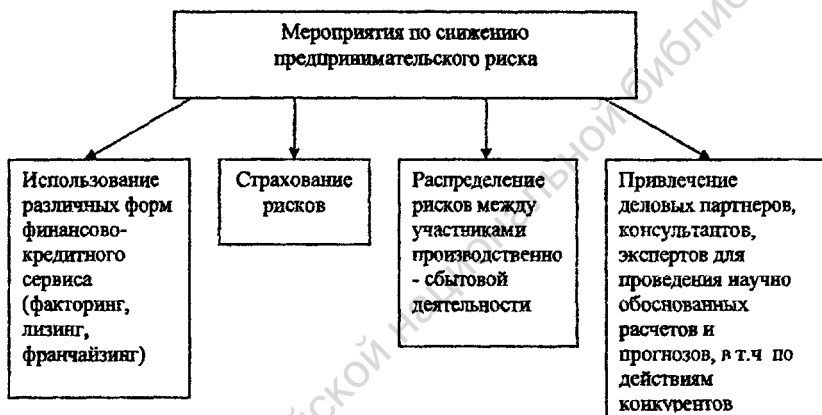
Особым условием для успешного ведения бизнеса является также оптимальный выбор организационно-правовой формы предприятия в рамках действующего законодательства. Принимая решение о выборе организационно-правовой формы, предприниматель определяет требуемый уровень и объем возможных прав и обязательств, что зависит от профиля и содержания будущей деятельности, возможного круга партнеров, существующего законодательства.

В качестве одной из оптимальных форм организации предпринимательской деятельности является франчайзинг. Основой франчайзинга является франшиза, представляющая собой договор между продавцом и покупателем, который позволяет покупателю (франчайзи) продавать товар или услуги продавцу (франчайзер). Франчайзер помогает франчайзи занять пустующую нишу рынка, передает ему свое фирменное наименование, обеспечивает всестороннюю помощь и поддержку.

В нашем случае молокоперерабатывающие предприятия малого бизнеса Астраханской области могут выступать как в роли франчайзи так и Франчайзера. Например, в результате принятия предложения о выпуске продукции под брендом «Буренка» или «Данон» возможно использование мощного рекламного потенциала этих торговых марок и, как следствие, увеличение объема продаж.

Также в настоящее время на стадии регистрации находится торговая марка молокозавода «Володарский» - «Наше родное», которая на условиях договора франчайзинга может выступить объединяющим брендом для региональных молокоперерабатывающих предприятий.

Внедрение вышеуказанных мероприятий будет способствовать росту объемов реализации, резкому снижению себестоимости продукции, в том числе затрат на продвижение продукции на региональный рынок.

Для оптимизации производственного процесса и снижения налоговых нагрузок предлагается схема организации совместного сотрудничества на условиях переработки давальческого молочного сырья (см. рис.3). Данный вариант сотрудничества малых предприятий позволяет максимально сосредоточить снабженческо-сбытовые функции на одном предприятии, а переработку сырья и выпуск продукции на другом. Кроме того, в данной схеме использовалось налоговое преимущество упрощенной системы налогообложения, применяемое ООО «Астоадетпитание».



Рис. 3. Типовая схема организации холдинга по переработке молока и молочных продуктов в районах Астраханской области

Необходимость модернизации производства в условиях острой нехватки инвестиционных ресурсов призывает многих руководителей молокоперерабатывающих предприятий искать новые методы инвестирования.

Одним из наиболее эффективных способов привлечения инвестиционного капитала может стать лизинг, как международный, так и внутренний.

Лизинг становится гибким и многообещающим экономическим рычагом, способным привлечь инвестиции, содействовать подъему отечественного

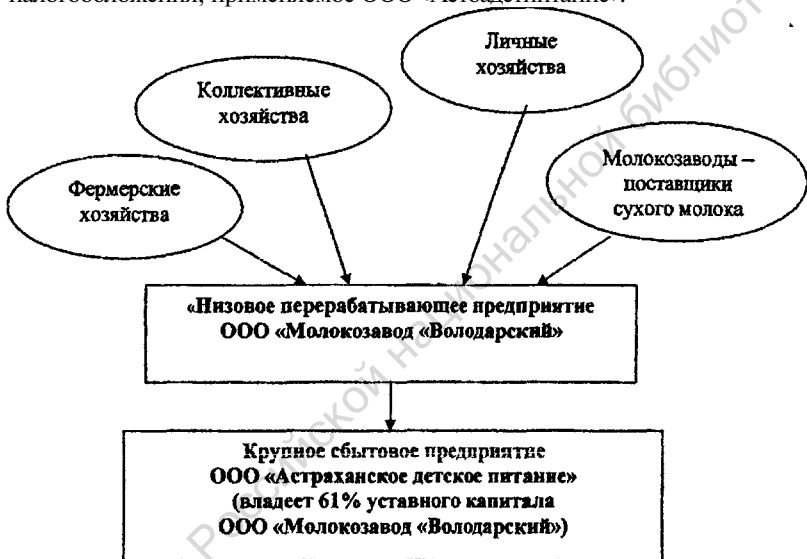
молокоперерабатывающего производства, привлечь капитал в жизненно важные отрасли экономики страны, обеспечить реальную поддержку регионального предпринимательства.

Вместе с тем следует подчеркнуть, что лизинг не является «дешевой» заменой кредита.

Поэтому для правильного выбора источника инвестиций необходима обоснованная оценка эффективности лизингового проекта по сравнению с кредитом для лизингополучателя - молокоперерабатывающего предприятия.

Основой методов определения эффективности лизингового проекта для лизингополучателя выступают показатели Методических рекомендаций по оценке инвестиционных проектов, утвержденных Министерством экономики РФ и Министерством финансов РФ 21.06.99 № ВК 477, и отдельные уточнения, учитывающие особенности малого бизнеса в молочной промышленности.

Одним из основных принципов оценки эффективности в Методических рекомендациях выступает именно моделирование денежных потоков, включающих все связанные с осуществлением проекта денежные поступления и расходы за расчетный период.

Анализ структуры денежных потоков, возникающих в связи с лизинговым договором у лизингополучателя, позволяет разработать методику сравнительной оценки эффективности лизинга и кредита, которая включает:

- > выявление элементов денежного потока, связанного с использованием имущества, приобретенного по лизингу, или с привлечением заемных средств;
- > определение алгоритма поэлементного сравнения величины денежных потоков.

Алгоритм сравнительной оценки эффективности лизинга и кредита, основанный на поэлементном сравнении денежных потоков, представлен на рис. 4.

Однако малый бизнес наряду с поддержкой финансовой, законодательной и налоговой нуждается и в организационной поддержке.



Рис. 4. Алгоритм сравнения денежных потоков лизингополучателя при лизинге и кредите в молокоперерабатывающей отрасли

На региональном уровне необходимо инициировать отраслевое объединение предприятий малого бизнеса в своеобразные ассоциации, призванные для выработки единой маркетинговой политики, методической и юридической помощи своим членам, представления общих интересов в государственных и общественных организациях, организации взаимопомощи, создания единого информационного банка данных и решения прочих организационных задач.

Необходимость такого объединения молочников продиктована требованиями интересов рынка и возникновением ряда объективных причин. Основной из них является ужесточение требований к контролю качества выпускаемой продукции, требующее лицензирования заводских лабораторий всех молочных предприятий.

Также под эгидой ассоциации и при содействии Астраханского государственного фонда поддержки малого предпринимательства необходимо создать сеть социальных магазинов, получивших распространение в ряде экономически устойчивых регионов.

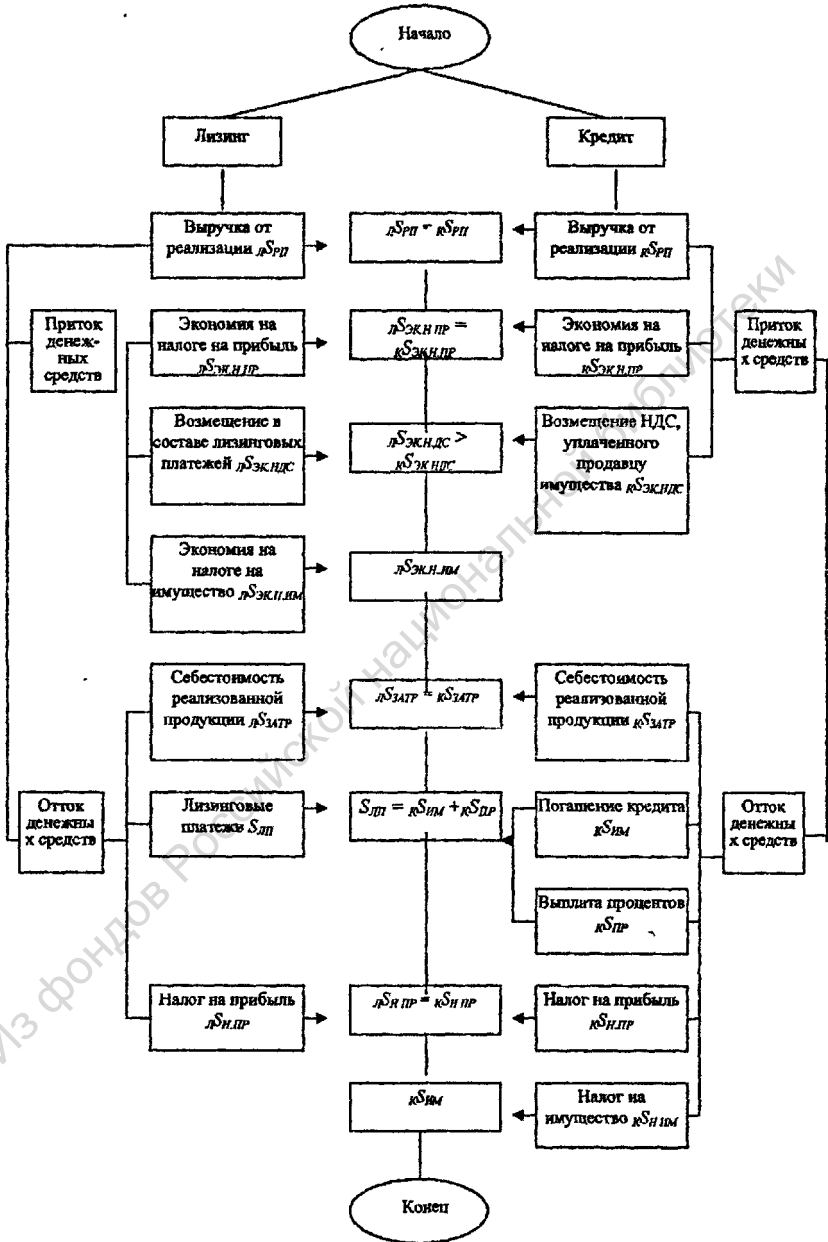
С учетом специфики молочной промышленности роль государственной поддержки малых предприятий, работающих в этой отрасли, была и остается очень важной.

Одним из направлений государственной поддержки малых предприятий молочной промышленности, предложенным в работе и внедренным на территории Астраханской области, является организация, в том числе за счет средств областного бюджета, пунктов по сбору молочного сырья у населения. К примеру, результатом апробирования данного мероприятия стало увеличение практически в 5 (пять) раз объемов сбора молока у населения в Володарском районе Астраханской области, который составил в 2004 году 191 тонну на общую сумму 848 тыс. руб.

Это позволило загрузить производственные мощности завода, выйти на его рентабельный уровень и создать более 70 рабочих мест в п. Володарский с общим фондом заработной платы за 9 месяцев 2004 года 840 тысяч рублей. Фактическая бюджетная эффективность развития данного завода составила за

18 месяцев (с июля 2003 года по ноябрь 2004 года) более 700 тысяч рублей налогов, перечисленных в бюджеты всех уровней.

Еще одним направлением государственной поддержки малого бизнеса в пищевой промышленности предлагается принятие и реализация по опыту Атырауской области Республики Казахстан областной программы «Первый этаж».

Основной целью данной программы должна стать концентрация наибольшего количества квартир, предоставляемых инвесторами - застройщиками администрации г. Астрахани (в настоящее время - 12 %) на имеющейся инфраструктуре на земельном участке, именно на первых этажах вновь возводимых зданий, с последующей их передачей в арендное пользование малым предприятиям, в том числе и для организации специализированных молочных магазинов.

III. ВКЛАД АВТОРА В ПРОВЕДЕННОЕ ИССЛЕДОВАНИЕ

Исследуя среду и экономический механизм функционирования малого предпринимательства, автор особое внимание уделяет формам и методам. В связи с этим к вкладу автора в проведенное исследование можно отнести:

- авторскую трактовку понятия «предпринимательство» с учетом современных реалий;
- определение роли и места малых предприятий в экономической системе Российской Федерации, в том числе в молочной промышленности;
- критический анализ критериев оценки малого бизнеса;
- разработку концепции совершенствования форм и методов малого бизнеса в молочной промышленности;
- разработку схемы программных мероприятий по снижению факторов риска предпринимательской деятельности в молочной промышленности;
- разработку экономико-математической модели оценки эффективности лизинга применительно к молочной промышленности;
- разработку мер государственной поддержки малых предприятий в молочной промышленности.

IV. СТЕПЕНЬ НОВИЗНЫ И ПРАКТИЧЕСКАЯ ЗНАЧИМОСТЬ РЕЗУЛЬТАТОВ ИССЛЕДОВАНИЯ

Научная новизна исследования заключается в том, что на основе теоретического осмысления практики развития малого предпринимательства, систематизации накопленного мирового и отечественного опыта разработан комплекс предложений по совершенствованию форм и методов функционирования малого предпринимательства в молочной промышленности.

К числу основных результатов, определяющих научную новизну, относятся следующие:

> В авторской интерпретации дана новая, расширенная и уточненная трактовка понятия «предпринимательство», рассматривающая этот специфический вид экономической деятельности с целью извлечения дохода в сочетании с общественной пользой, основанной на предприимчивости и определенном риске, с учетом отраслевых особенностей молочной промышленности.

У Впервые на основе использования системного подхода в анализе эффективности управления малым предприятием в молочной промышленности региона произведена оценка степени ее влияния на конкурентный потенциал предприятия. Она свидетельствует о большей адаптивности малых предприятий к изменяющейся конъюнктуре рынка молочных продуктов и позволяет выработать оптимальную систему управления производством.

> Научно обоснованы основные пути повышения эффективности малых предприятий в молочной промышленности региона через внедрение прогрессивных форм и методов организации предпринимательской деятельности.

> Предложена схема программных мероприятий по снижению факторов риска предпринимательской деятельности в молочной промышленности, включающая использование современных форм финансово-кредитного сервиса, страхования и распределения рисков.

- > Разработана экономико-математическая модель оценки эффективности использования лизинговых схем в инвестировании молокоперерабатывающего производства.

Практическая значимость работы состоит в том, что теоретические исследования, сформулированные выводы, предложения и рекомендации могут быть использованы в качестве методологической базы для дальнейшего совершенствования форм и методов функционирования малого предпринимательства, разработки системы поддержки малого бизнеса в регионе.

Разработанная экономико-математическая модель использования лизинговых схем в инвестировании молокоперерабатывающего производства позволяет создать единый методический подход к выбору оптимальной схемы инвестирования в условиях ограниченности финансовых средств.

Методические разработки по внедрению прогрессивных форм организации предпринимательской деятельности позволяют повысить эффективность функционирования малого предпринимательства и способствуют повышению его финансовой устойчивости.

Методические материалы могут быть использованы в учебном процессе при подготовке специалистов в области менеджмента, экономики и управления на предприятии (по отраслям).

Апробация работы. Отдельные части диссертации докладывались на научных конференциях в г. Пензе (12-14 октября 2004 года), г. Астрахани (9-10 ноября 2004 года), обсуждались на заседаниях кафедры «Экономика бизнеса и финансы» института экономики Астраханского государственного технического университета.

Выводы и положения диссертационного исследования использованы при формировании законодательной базы по государственному регулированию и поддержке молочной промышленности Астраханской области.

Реализация результатов исследования заключается и в организации в 2003 году в Астраханской области холдинга в составе ООО «Астрадетпитание» и

0 0 0 «Молокозавод «Володарский».

Объем и структура работы. Диссертационная работа изложена на 165 листах, состоит из введения, трех глав, выводов, заключения, списка использованной литературы из 165 наименований, 16 приложений.

Основные положения диссертационного исследования изложены в 8 научных публикациях объемом 3,45 печатных листа:

1. Нургалиев Е.Р. Проблемы молочного производства в Астраханской области //Сборник материалов Второй Международной научно-практической конференции под редакцией профессора ПГСХА П. А. Власова, г. Пенза 2004 год.- С. 68-71.
2. Нургалиев Е.Р. Резервы увеличения доходности молочных заводов Астраханской области //Современные аспекты экономики.- Санкт-Петербург, № 13(64), 2004 год.- С.71-77.
3. Нургалиев Е.Р. Место малого предпринимательства в современной экономической системе // Современное предпринимательство: социально — экономическое измерение: Монография / С.Г. Емельянов, В.И. Копылов, Е.Р. Нургалиев и др.; Под общей ред. проф. О. И. Кирикова. - Книга 8. - Воронеж: Воронежский гос. пед. университет, 2004 год. С. 20-28.
4. Нургалиев Е.Р. Критерии определения малого предпринимательства (мировой опыт) // Современное предпринимательство: социально-экономическое измерение: Монография / С.Г. Емельянов, В.И. Копылова, Е.Р. Нургалиев и др. под общей ред. проф. О. И. Кирикова. Книга 8. - Воронеж: Воронежский гос. пед. университет, 2004 год, с. 29 - 36
5. Нургалиев Е.Р. Современные виды и формы упаковки молочных продуктов/ Астраханское отделение ВЭО России. Деп. в ВИНТИ РАН, 14.09.2004 №1625-В2004.- 8 с.

6. Нургалиев Е.Р. Лизинг - перспективный путь развития и финансовой стабильности/ Астраханское отделение ВЭО России. Деп. в ВИНТИ РАН, 14.09.2004 №1625-В2004. - 12 с.
7. Нургалиев Е.Р. Совершенствование государственного регулирования и поддержки малого предпринимательства в молочной промышленности Астраханской области // Материалы международной научно-практической конференции «Экономика и мы - новые идеи» 9-10 ноября 2004 г. / АГТУ; Институт экономики; АРОМО «Экономический научно-исследовательский клуб»; отв. ред. С.С. Красовский - Астрахань: ИПЦ «Факел» ООО «Астраханьгазпром», 2004 год, С. 175-177.
8. Нургалиев Е.Р. Внедрение прогрессивных форм организации предпринимательской деятельности в молочной промышленности Астраханской области. // Материалы международной научно-практической конференции «Экономика и мы - новые идеи» 9-10 ноября 2004 г. / АГТУ; Институт экономики; АРОМО «Экономический научно-исследовательский клуб»; отв. ред. С.С. Красовский - Астрахань: ИПЦ «Факел» ООО «Астраханьгазпром», 2004 год, С. 169-171.

Из фондов Российской национальной библиотеки

И

Тип. АГТУ Зак. **232** Тир.100

13.04.2005



434

19 МАИ 2005